



# 公用工程站卷盘 Public works station Reel



# 关于 SME

## The Introduction of SME Industry



上海晟江机械设备有限公司，是一家以技术研发和生产制造为主导的公司，拥有超过20年的专业制造经验。主要的产品有干式快速接头，虹吸破坏阀等。我们的使命是为工业流体用户提供质量优良价格实惠的特种阀门与快速接头产品。

晟江经过20年的不断发展，产品线已经从最初的单一型号发展成为多元化系列。我们始终追求卓越的产品质量，不断提升研发能力和生产效率，引入新的技术和工艺。作为中国工业流体市场的重要参与者，我们的产品在全球范围内广泛认可和使用。我们以成为全球最大的虹吸破坏阀生产商和行业的领军企业而自豪。我们拥有50多个专利，并为航空、石化、船舶特种车辆、水利、核电等多个行业的客户提供产品。

晟江高度重视环境保护，在符合严格环保法规的前提下生产所有产品。我们致力于环保技术的研发，以减少生产过程中的碳排放和废物排放。

我们拥有一支经验丰富、技术精湛的团队，每位员工都致力于为客户提供最佳产品和服务。我们坚信优质的产品源于精益求精的研发和精细的制造过程这一直是我们的经营哲学。这使得我们能够持续投入新产品

项目的研发，并对未来的市场趋势保持前瞻性的理解。凭借我们的团队，我们相信我们的公司将继续在行业内保持领先地位。

我们的目标是成为全球流体工业的标杆，我们致力于通过持续改进和优化我们的产品和服务满足并超越客户的期望。

# SME

## *The Introduction of SME Industry*

SME is a leading company focused on technology research, development, and manufacturing with over 20 years of expertise. We specialize in producing high-quality, cost-effective specialty valves and dry disconnect couplings for industrial fluid applications.

Our diversified product line, developed through continuous growth, demonstrates our unwavering commitment to excellence in product quality. As a prominent participant in China's industrial fluid market, our globally recognized products have garnered widespread acclaim. Proudly serving as the largest producer of dry disconnect couplings and an industry leader, we hold over 50 patents and cater to various sectors, including aviation, petrochemicals, maritime, specialty vehicles, water resources, and nuclear power.

Committed to environmental protection, we adhere to rigorous environmental regulations

and actively engage in eco-friendly technology research to minimize carbon emissions and waste.

With our experienced, skilled team dedicated to providing optimal products and services, we maintain our industry-leading position by continuously investing in research and development.

Our goal is to set new industry standards in innovation, quality, and service, and to surpass customer expectations through continuous improvement and optimization.

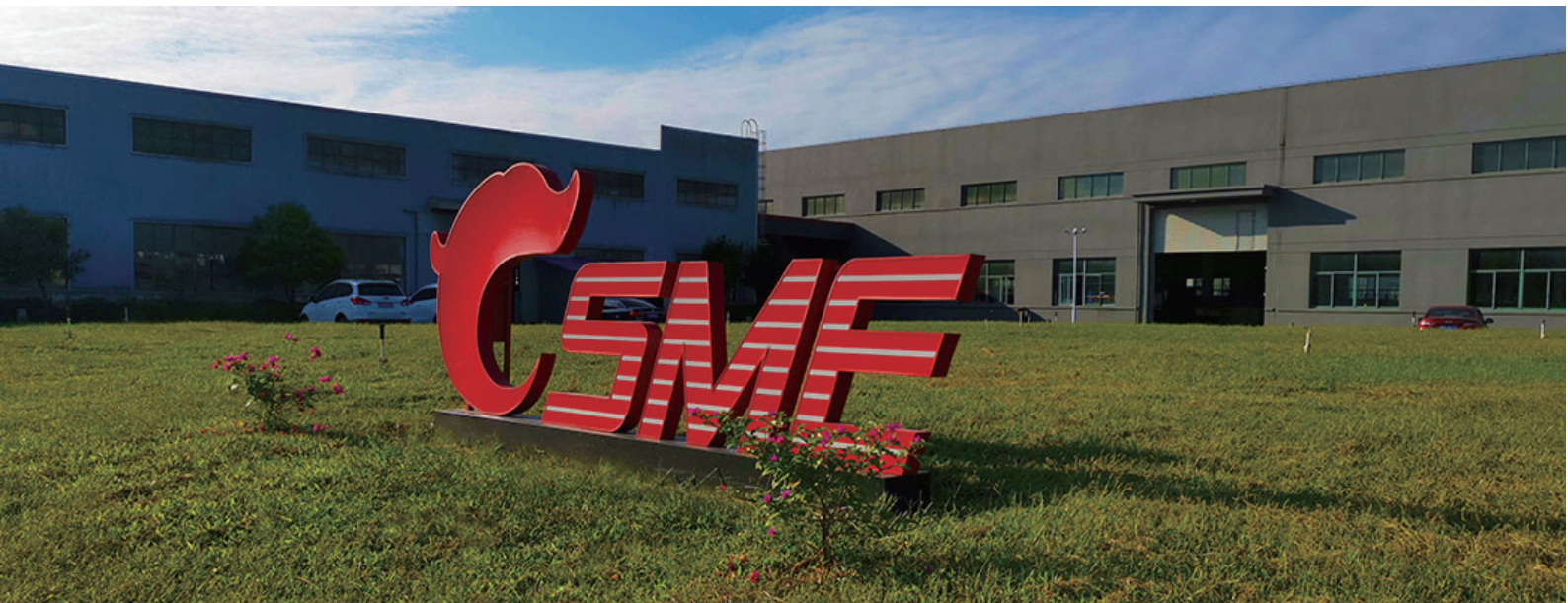

## 公用工程站卷盘

应用于远距离分配、输送或转移蒸汽、空气、氮气、水和其他车用液体，如机油、黄油和传动液。仅供专业人员使用，不可用于爆炸性环境。

应用市场包括：移动设备维修、重型建筑和重工业工厂。

### 公用工程站卷盘设计

晟江公用工程站系列卷盘，能够容纳通径更大，长度更长的软管，得以应用的行业领域也更加广泛，因而也受到更多用户的欢迎和选用。该卷盘具有防旋转过度装置和双支撑主轴都设计并配套高精度轴承，既保证了流体在高压下安全密封工作，又使重型卷盘操作举重若轻。卷盘整体碳钢制成，粉末涂装，具有较强的耐腐蚀性，使得该型号卷盘在采矿、工程机械、近海地区等较为恶劣的环境下运用仍有十分优异表现，该型号具有两侧选择性进料的创新设计方便用户使用。

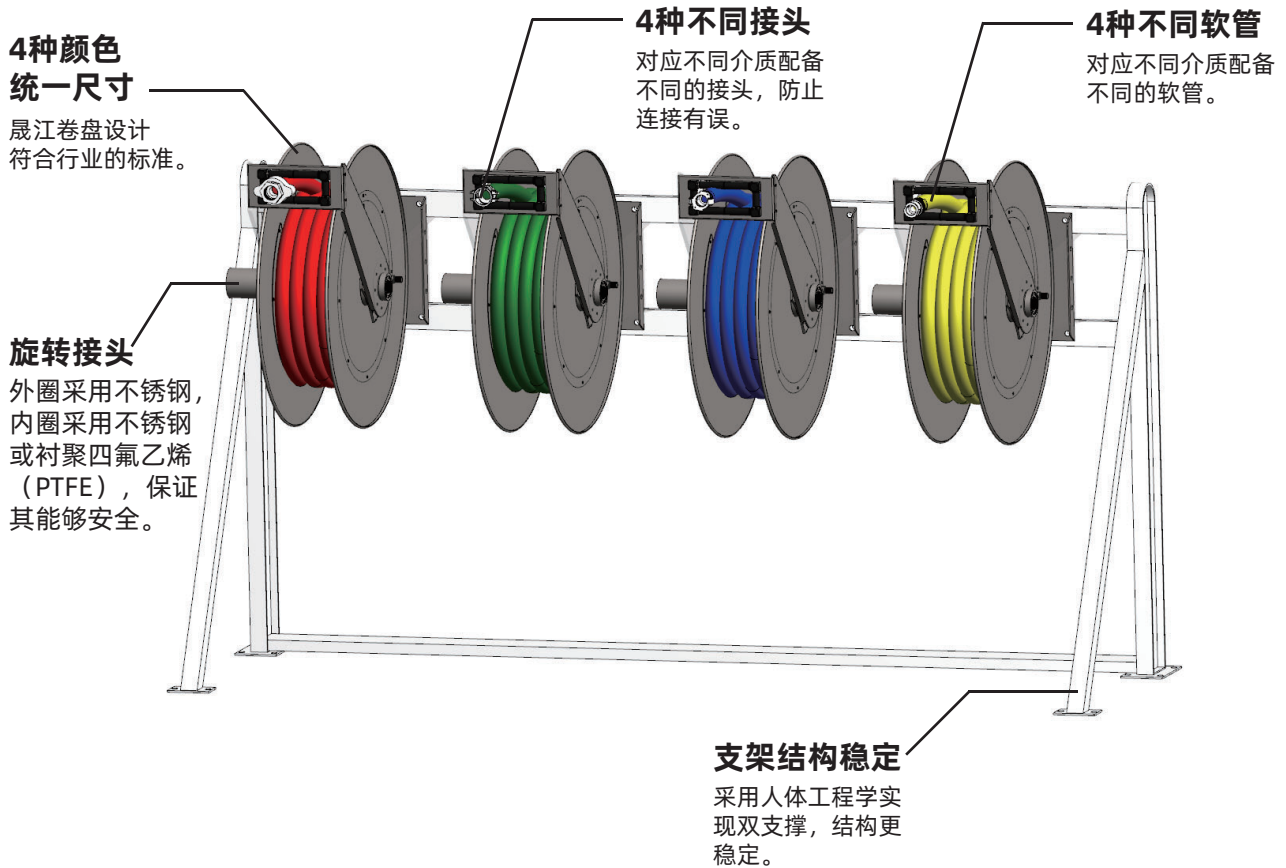



## 卷盘的组合

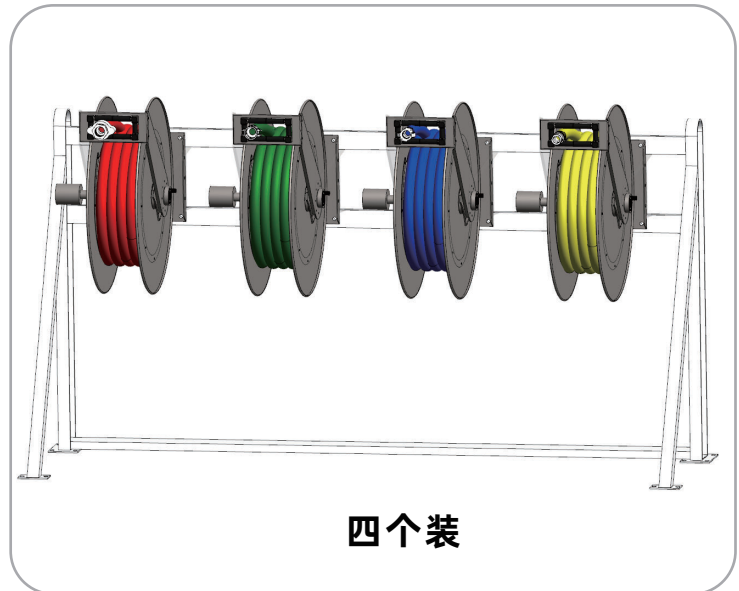
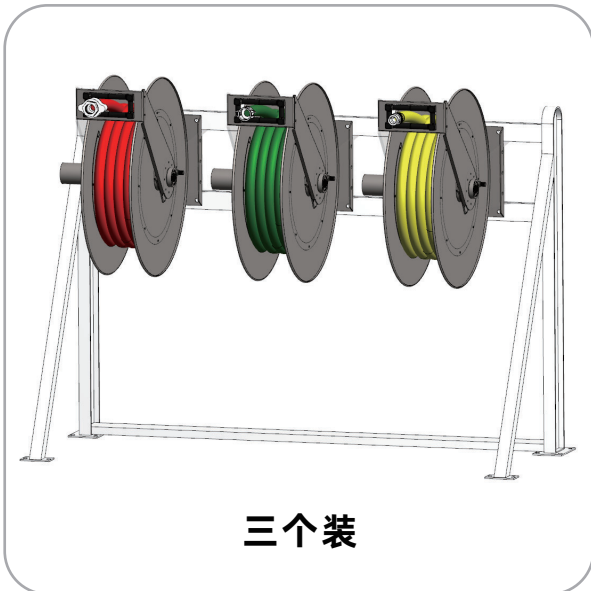
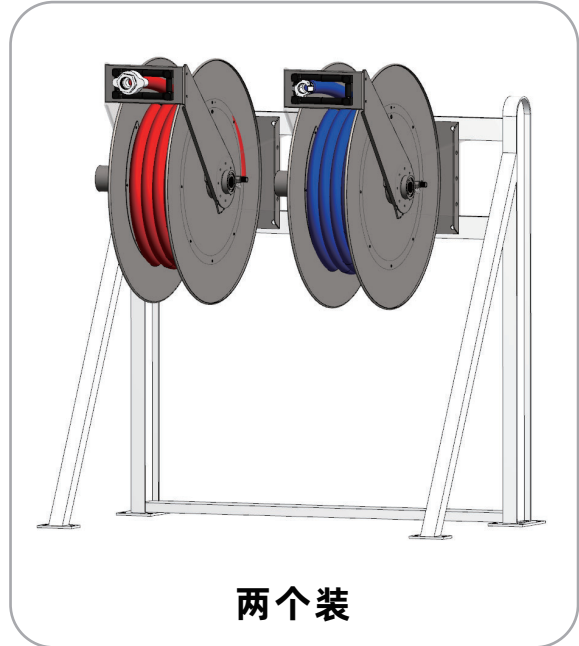
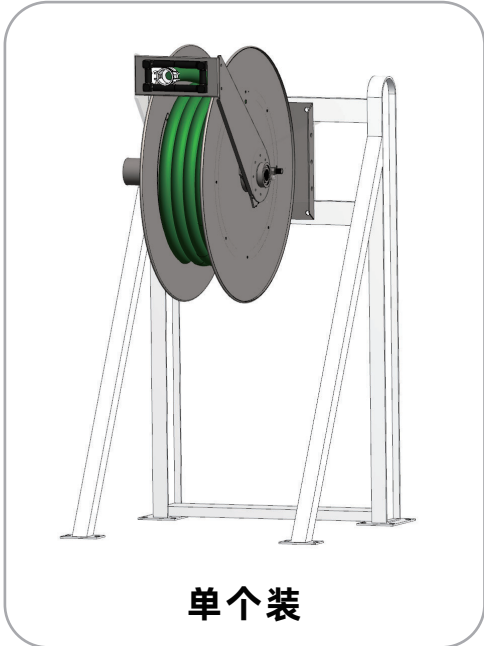



## 晟江卷盘

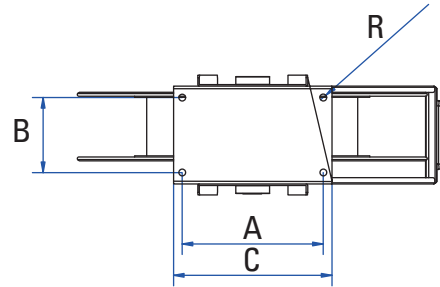
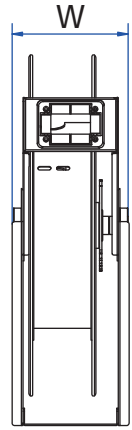
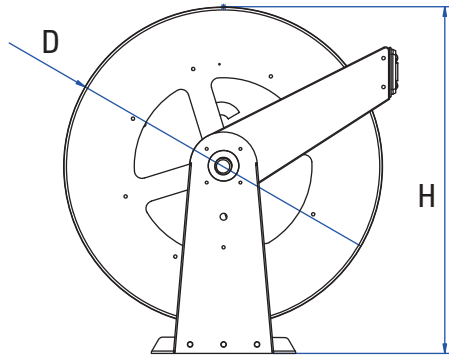
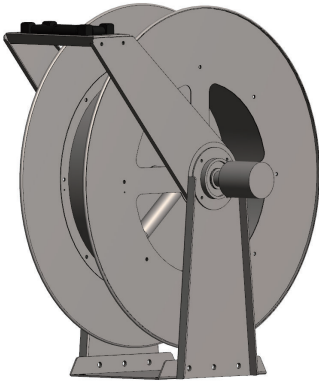

### 技术参数

- 1.颜色：绿色、红色、蓝色、黄色
- 2.介质：水、蒸汽、空气、氮气、
- 2.材质：碳钢、不锈钢
- 3.本体厚度：1.5mm
- 4.进口尺寸：1/2"、3/4"、1"
- 5.承压：2.0 MPa
- 6.重量：约27kg、约29kg、约30kg
- 7.弹簧自动回收，带有即时锁定功能

D	H	w	R	B	A	C	进口端	卷盘编号 (未配软管)
mm	mm	mm	mm	mm	mm	mm	mm	
660	657	190	11	155	200	240	R1/2"	230053.2
660	710	235	13	22	265	300	R3/4"	230054.2
660	685	273	13	200	265	300	R1"	230055.2

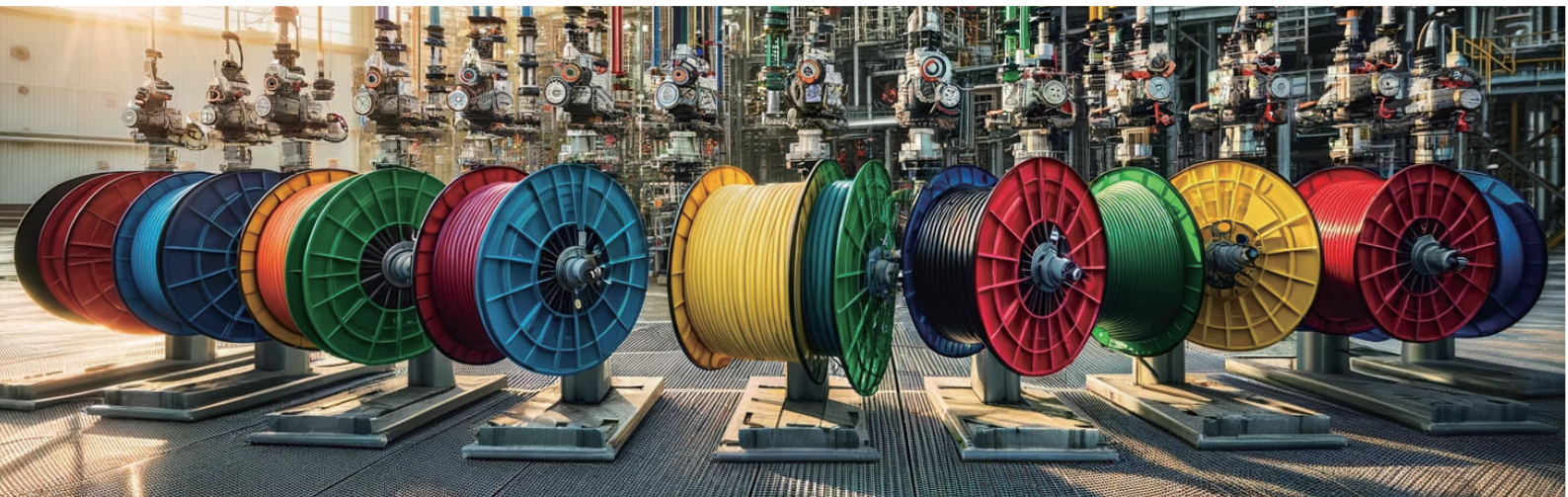



## 多种颜色分类

晟江卷盘具有红色、黄色、绿色、蓝色四种颜色，每个卷盘对应着适配的软管以及接头，进行输送作业时，利于分辨，不会出现误连接情况，并提供简便高效的解决方案。



蒸汽管



氮气管



输水管



空气管

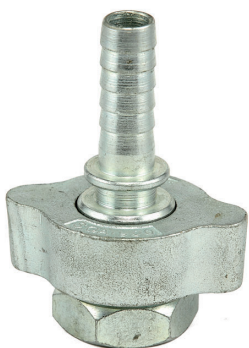

boss接头



雷神接头



卡木接头



芝加哥接头



## 红色卷管器



### 技术参数

- 1.颜色：红色
- 2.介质：蒸汽
- 2.材质：碳钢、不锈钢
- 3.本体厚度：1.5mm
- 4.进口尺寸：1/2"、3/4"、1"
- 5.承压：2.0 MPa
- 6.重量：约27kg、约29kg、约30kg
- 7.弹簧自动回收，带有即时锁定功能

## 蒸汽管



可用于清洗，热控制，消防，泵，解冻，鼓风，蒸汽泵，和开放式卷扬机或固定装置的操作。它可用在炼油厂，码头，化工厂，轧钢厂，铸造厂和重工业，这些地方管子需要高强度，经常要在苛刻的环境下工作。

安全系数：10:1

温度范围：-40°C~+232°C

内 衬：合成橡胶

外 胶：黑色或红色合成橡胶,表面光滑

增强层：钢丝编织层 (3/4" 和1" 是2层)

内径 mm	外径 mm	重量 kg/m	长度 m	压力 MPa	产品编号
19.10	32.50	0.830	10-15	1.72	3411019003
25.40	32.50	1.430	10-15	1.72	3411025002

## boss接头



## boss外螺管尾



## 宝特蒸汽夹

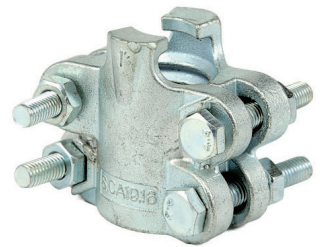

## 黄色卷管器

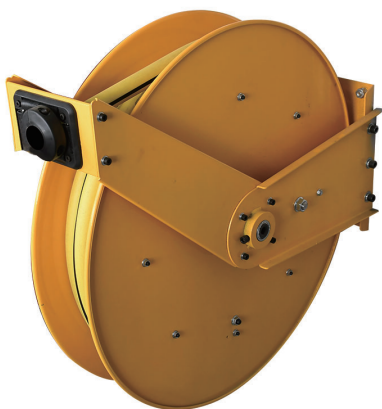

### 技术参数

- 1.颜色：黄色
- 2.介质：氮气
- 2.材质：碳钢、不锈钢
- 3.本体厚度：1.5mm
- 4.进口尺寸：1/2"、3/4"、1"
- 5.承压：2.0 MPa
- 6.重量：约27kg、约29kg、约30kg
- 7.弹簧自动回收，带有即时锁定功能

## 氮气管

用于输送或清洗爆炸性气体及其在化工和石化工业的混合物。应用于罐车，槽车，船厂，各种管道等。便于操作，耐用。

温度范围：-40℃~+99℃

内 衬：三元乙丙合成橡胶

外 胶：黄色三元乙丙合成橡胶

加 强 层：两层纺织编织



内径 mm	外径 mm	重量 kg/m	长度 m	压力 MPa	产品编号
19.10	29.0	0.52	40	1.72	20026845
25.40	37.3	0.86	40	2.07	20026859

## 雷神管尾



## 雷神外螺



## 雷神内螺



## 雷神盖子





## 绿色卷管器



### 技术参数

- 1.颜色：绿色
- 2.介质：水
- 2.材质：碳钢、不锈钢
- 3.本体厚度：1.5mm
- 4.进口尺寸：1/2"、3/4"、1"
- 5.承压：2.0 MPa
- 6.重量：约27kg、约29kg、约30kg
- 7.弹簧自动回收，带有即时锁定功能

## 输水管



耐老化、耐臭氧；适用于输送工业用水、非腐蚀性溶液和海水。

温度范围：-40℃~+99℃

内 衬：三元乙丙合成橡胶

外 胶：绿色三元乙丙合成橡胶

加 强 层：两层纺织编织

内径 mm	外径 mm	重量 kg/m	长度 m	压力 MPa	产品编号
19.10	29.0	0.52	40	1.72	20048519
25.40	37.3	0.86	40	2.07	20048546

### 卡木A型



### 卡木C型



### 卡木E型



### 卡木F型



### 卡木DP型



### 卡木DC型



## 蓝色卷管器



### 技术参数

- 1.颜色：蓝色
- 2.介质：空气
- 2.材质：碳钢、不锈钢
- 3.本体厚度：1.5mm
- 4.进口尺寸：1/2"、3/4"、1"
- 5.承压：2.0 MPa
- 6.重量：约27kg、约29kg、约30kg
- 7.弹簧自动回收，带有即时锁定功能

## 空气管

耐老化、耐臭氧；适用于大多数工业气体输送作业，也可以输水。

温度范围：-40℃~+99℃

内 衬：三元乙丙合成橡胶

外 胶：蓝色三元乙丙合成橡胶

加 强 层：两层纺织编织



内径 mm	外径 mm	重量 kg/m	长度 m	压力 MPa	产品编号
19.10	29.0	0.52	40	1.72	20136745
25.40	37.3	0.86	40	2.07	20742871

## 芝加哥管尾



## 芝加哥外螺



## 芝加哥内螺



## 芝加哥闷盖





## 适用场景

实例呈现，流体掌控，行业引领为公用工程站输送解决方案见证专业实力，适用蒸汽、氮气、水、空气四种介质，结构设计简便易维护，最大限度减少溅漏物料损失和健康风险。



## 火灾和爆炸危险

若工作区域存在易燃流体（如汽油和挡风玻璃清洗液）。请注意易燃的烟雾会燃烧或爆炸。为避免火灾和爆炸：

- 仅在通风良好的地方使用设备。
- 消除所有火源，如烟头和手提点灯
- 保持工作区清洁，无碎片、无溢出的或敞盖子的溶剂和汽油容器。
- 存在易燃烟雾都是不要插拔电源插头及开关电灯。
- 将工作区内的所有设备接地。
- 只能使用已接地的软管。
- 如果出现静电火花或感到有电击，则应立即停止操作。再找出并纠正问题之不要使用设备
- 工作区内要始终配备有效的灭火器。

## 皮肤溅射危险

从分配装置、软管泄露处破裂的组件射出的高压液体会刺破皮肤，伤势看起来会像只划了一小口，其实是严重受伤，可能导致肢体切除。应即刻进行手术治疗。

- 切勿将分注装置指向任何人或身体的任何部位。
- 切勿将手放在出液口上。
- 不要用手、身体、手套或抹布去堵住或挡住泄露部件。
- 在停止分配时，以及清洗、检查或维修设备之前，应按照泄压步骤进行操作。
- 要每日检查软管和联接装置。已磨损或损坏的零配件要立刻更换。

## 设备误用危险

误用设备会导致严重的人员伤亡。

- 疲劳时或在吸毒或酗酒之后不得操作本装置。
- 不要超过额定值最低的系统组件的最大工作压力或温度额定值，参见所有设备手册中的技术数据。
- 请使用与设备的接液部件相适应的流体或溶剂。参见所有设备手册中的技术数据。阅读流体及溶剂生产厂家的警告。有关涂料的完整资料，请向涂料分销商或零售商索要材料安全数据表（MSDS）。
- 当设备有电或有压力时，不要离开工作区，当设备不使用时，要关闭所有设备并按照泄压步骤进行操作。
- 要每天检查设备，已磨损或损坏的里零配件要立刻修理或更换，只能使用生产厂家的原装替换用零配件进行修理或更换。
- 不要对设备进行改动或修改。
- 只能将设备进行用于其预定的用途，有关资料请与经销商联系。
- 让软管和电缆远离公共区域、尖锐边缘、移动部件及热的表面。
- 不要扭绞或过度弯曲软管或用软管拽拉设备。
- 儿童和动物要远离工作区。
- 要遵照所有适用的安全规定。



## 注意事项

如果没有遵守下列措施可能造成人身伤害或设备损坏

- 使用时从卷盘中拉出软管应抓住软管往外拉，而不是转动卷盘。
- 卷盘回收时必须手持软管让管子自己回弹，不允许撒手，以免管子甩尾伤害设备和人员。
- 卷盘是比较安全的便捷工具，但是在使用时也需要留意周边的人员和设备。
- 在为卷盘接入压力源之前，确保压力不超过卷盘额定最大工作压力。
- 确保在使用前卷盘的输入和输出软管得以正确的安装到位。

## 低压危险

即使是低压也是非常危险的，有可能导致难以预料的人身伤亡。

- 如果卷盘或软管发生泄漏，应当立即解除系统压力，然后进行查看和维修。
- 维修卷盘前应将管子内的气体或其他液体介质排空。
- 卷盘内有高张力的弹簧，在维修时必须特别小心。
- 卷盘和其他机械设备类似须遵守通用的安全操作规则。

## 活动部件危险

活动部件会挤夹、切断或切割手指及身体的其他部位。

- 避开活动部件。
- 在护板被取下或外盖被打开时，不要操作设备。
- 加压设备启动时可能没有任何警告。再检查、移动或维修本设备之前，应按照泄压步骤进行操作，并切断所有电源。

## 正确使用卷轴

终端客户在使用软管时，需注意在拉出\和收回管子时都需要抓住管子末端。



如卷轴上管子任由其自由收回，可能导致缺陷有：

- 人员安全
- 管子抛出卷盘
- 缓冲器移位
- 管子损伤
- 弹簧脱卡（管子无法锁定）

### 卷轴安装

水平放置于地面或支撑物

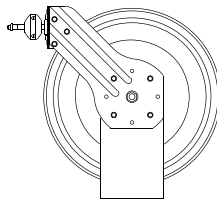

垂直于支撑面

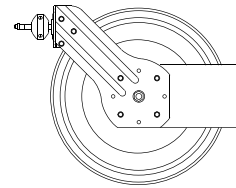

倒置安装

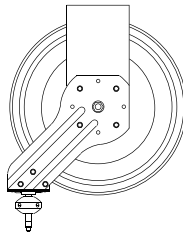

加装摇摆支架

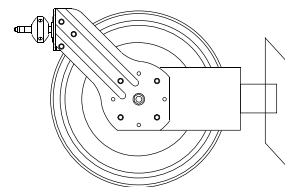



专业制造 实力认证

# 20年生产经验 致力于工业流体行业

我们从实际出发，坚持质量把控  
通过了多项认证，质量已经达到国际水平



## 权威的认证 源于苛刻的要求

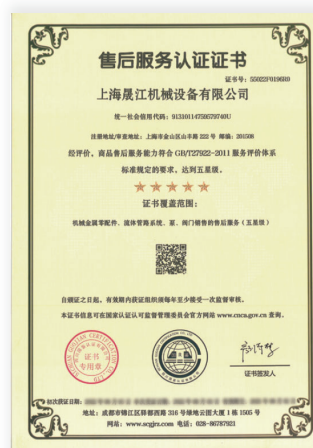
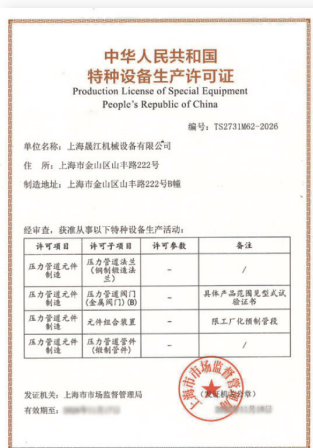

电话: 021-50720777, 021-50720666, 021-50720555

网址: www.ccsme.cn

邮箱: 009@ccsme.com

地址: 上海市金山区卫清东路2229号

地址: 上海市浦东区东方路985号19A

地址: 安徽省芜湖市湾沚镇朝阳路1号



【扫码关注】



CE ISO9001

版权所有 Copyright ©上海晟江机械设备有限公司  
Copyright 2024 SME INDUSTRIAL CO.,LTD All Rights Reserved

注：详细规格型号参数请致电上海晟江机械设备有限公司

Note: Detailed technical data of specification and types, please contact  
SME INDUSTRIAL CO.,LTD

上海晟江机械设备有限公司  
SME INDUSTRIAL CO.,LTD

上海市金山区卫清东路2229号  
Tel +8621 50720777  
Fax +8621 50720555

Web: [www.ccsme.cn](http://www.ccsme.cn)  
E-mail: [009@ccsme.com](mailto:009@ccsme.com)